



















































◆正誤のご案内

下記の商品につきまして、カタログ掲載内容に補足および誤りがございます。皆さまには多大なるご迷惑をお掛けしますこと、深くお詫び申し上げます。カタログを訂正のうえ、ご使用くださいますようお願い申し上げます。

補足事項	
掲載頁	P204
品番	HG39863 HG72823
項目	注記補足
	<div style="display: flex; justify-content: space-between;"> <div style="width: 45%;"> <p><b>P204</b></p>  <p><b>HG39863</b> 新 クロム キッチン用湯水混合栓 (スバウト引出し手元止水タイプ) JWWA ¥127,200</p> <p><b>HG52054675</b> 水受けトレイ ¥5,680</p> <p>※吐水方法:整流/スプレー→P197 ※スバウト引出し長さ:300mm ※水を出す時にレバーを後ろに傾けるため、水栓本体芯から後ろへ60mm以上スペースを設けてください。</p> <p>※手元止水ボタンは、一時的な止水・吐水切替のためのボタンです。使用後は必ず吐水状態にしたのち、</p> </div> <div style="width: 45%;"> <p><b>P207</b></p>  <p><b>HG72823</b> 新 クロム キッチン用湯水混合栓 (スバウト引出し手元止水タイプ) JWWA ¥89,900</p> <p><b>HG52054675</b> 水受けトレイ ¥5,680</p> <p>※吐水方法:整流/スプレー→P197 ※スバウト引出し長さ:200mm ※水を出す時にレバーを後ろに傾けるため、水栓本体芯から後ろへ60mm以上スペースを設けてください。</p> <p>※手元止水ボタンは、一時的な止水・吐水切替のためのボタンです。使用後は必ず吐水状態にしたのち、レバーハンドルを止水位置へ戻してください。 注1 別売りの水受けトレイ(HG52054675)が必要です。</p> </div> </div> <p>※スプレー吐水時の流量が少ない商品となっておりますので、「給水・給湯圧力は必ず0.2MPa以上(流動圧)」を確保してください。 ※ガス等を熱源として湯を沸かす瞬間式給湯機をご使用の場合、スプレー吐水時に湯が出ない場合がありますので、2.9L/min以下で作動する給湯機をご用意ください。</p>

正誤																
掲載頁	P076															
品番	DV235260-00															
項目	セット明細訂正															
	<p><b>DV235260-00</b> 新 ¥109,000 (2022年夏発売予定)</p> <p>洗面器 ホホワイト 600×470 実容量8.9L 重量17.0kg 洗面器深さ115mm</p> <table border="1"> <tr> <td>DV235260-00 [新]</td> <td>洗面器</td> <td>¥109,000</td> </tr> <tr> <td>HG34010Y-33 [注]</td> <td>湯水混合栓 JWWA</td> <td>¥110,850</td> </tr> <tr> <td>SC05217R</td> <td>止水栓(二コ) JWWA</td> <td>¥ 6,500×2</td> </tr> <tr> <td>HG94139-33 [注]</td> <td>ポップアップ排水ヘッド部</td> <td>¥ 14,810</td> </tr> <tr> <td>CER1001</td> <td>Pトラップ</td> <td>¥ 10,600</td> </tr> </table> <p>セット合計価格 ¥258,260</p> <p>※オーバーフローあり</p> <p>修正箇所: CET144 (床給水の場合) SC05217RをSC05217Rに変更 止水栓(二コ) JIS ¥12,000×2 (床排水の場合) CER1001をCER1201に変更 CER1201 Sトラップ ¥17,000</p>	DV235260-00 [新]	洗面器	¥109,000	HG34010Y-33 [注]	湯水混合栓 JWWA	¥110,850	SC05217R	止水栓(二コ) JWWA	¥ 6,500×2	HG94139-33 [注]	ポップアップ排水ヘッド部	¥ 14,810	CER1001	Pトラップ	¥ 10,600
DV235260-00 [新]	洗面器	¥109,000														
HG34010Y-33 [注]	湯水混合栓 JWWA	¥110,850														
SC05217R	止水栓(二コ) JWWA	¥ 6,500×2														
HG94139-33 [注]	ポップアップ排水ヘッド部	¥ 14,810														
CER1001	Pトラップ	¥ 10,600														

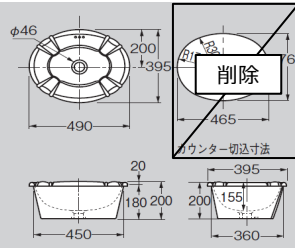
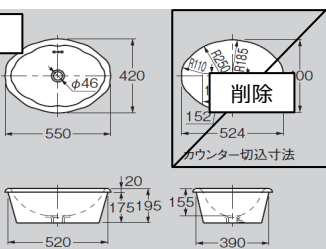
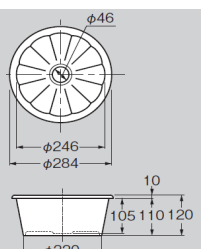
掲載頁	P241
品番	GG1101R GG1107S GG1110S
項目	カウンター切込寸法削除
	<p><b>GG1101R</b> ジョルジオオールドアメリカ洗面器(実容量7.5L/重量8.9kg)</p> <p>※商品に同梱の型紙を参考にして、現物に合わせてカウンターに穴あけしてください。</p>  <p>削除</p> <p>P114・115</p>
	<p><b>GG1107S</b> ジョルジオカナル洗面器(実容量5.5L/重量12.9kg)</p> <p>※商品に同梱の型紙を参考にして、現物に合わせてカウンターに穴あけしてください。</p>  <p>削除</p> <p>P114</p>
	<p><b>GG1110S</b> トッティ手洗器(オーバーフローなし/重量4.0kg)</p> <p>※商品に同梱の型紙を参考にして、現物に合わせてカウンターに穴あけしてください。</p>  <p>削除</p> <p>P139</p>

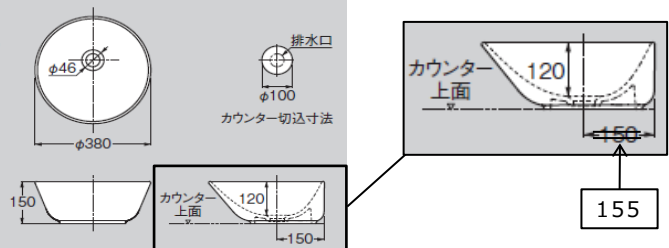
掲載頁	P246
品番	VR7421
項目	寸法訂正
	<p><b>VR7421</b> ジョ手洗器(オーバーフローなし/重量7.0kg)</p>  <p>排水口 φ100</p> <p>カウンター切込寸法</p> <p>カウンター上面 120</p> <p>155</p> <p>P136</p>